



Lifestyle LS10

Wireless speaker

Brugermanual
User manual
Manuel de l'utilisateur
Bedienungsanleitung
Gebruikers handleiding
Käyttöopas
Manuale utente
Manual do utilizador
Manual del usuario
Bruksanvisning

Tangent LS10

Bruger manual

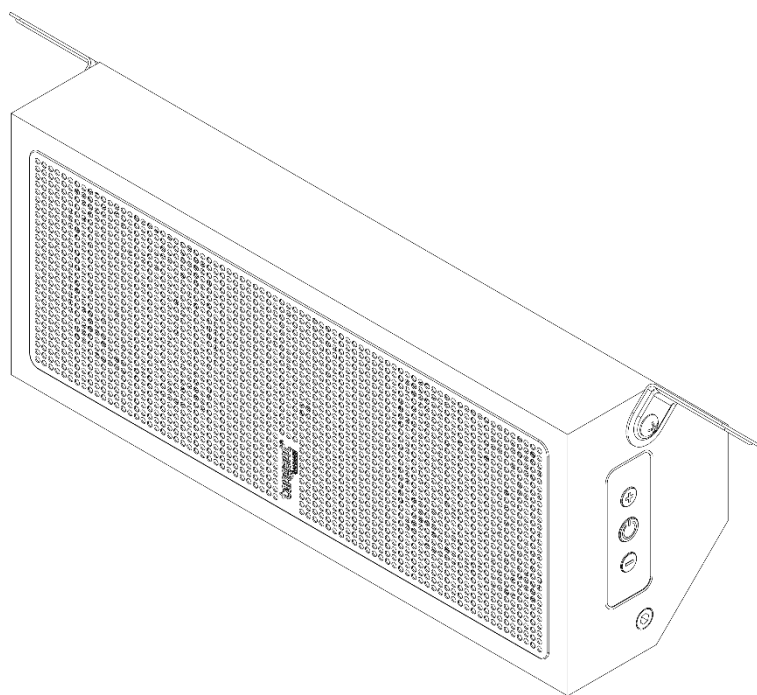

VIGTIGE SIKKERHEDSREGLER

ADVARSEL:

Risiko for elektrisk stød. Åbn ikke enheden.

1. Læs, overhold og følg de følgende instruktioner.
2. Udfør installationen i overensstemmelse med producentens instruktioner.
3. Undlad at installere enheden i nærheden af varmekilder såsom radiatorer, varmeapparater, ovne eller andre apparater (incl. forstærkere), der producerer varme.
4. Brug kun tilbehør, der anbefales af producenten.
5. Beskyt netledningen mod at blive trykket eller klemt, især ved stik, stikkontakter, og hvor den kommer ud af apparatet.
6. Træk stikket ud af kontakten under tordenvejr, og hvis apparatet ikke anvendes i en længere periode.
7. Sørg for at ting eller væsker ikke kommer ind i produktet.
8. Al service skal udføres af kvalificeret servicetekniker. Service er påkrævet, når apparatet er blevet skadet, hvis for eksempel netledningen eller stikket er skadet, der er spildt væske eller ting er kommet ind i apparatet. Eller hvis apparatet har været udsat for regn eller fugt, ikke fungerer normalt, eller har været tabt.
9. Hvis enheden åbnes af en uautoriseret person, ophører den begrænsede garanti.

ADVARSEL: Brug af kontroller eller justeringer eller anden anvendelse af produktet end heri angivet, kan medføre farlig stråling eller andre farlige virkninger.

Rengøring: Anvend en blød, tør klud for at undgå at ridse overfladen. Brug ikke rengøringsvæske eller andet opløsningsmiddel til rengøring af kabinettets overflade, da dette kan skade overfladebehandlingen og forårsage elektriske kortslutninger og brand, hvis det kommer i nærheden af elektronikken i enheden! Husk at afbryde enheden på stikkontakten før rengøring.

Overbelastning: For at undgå brandrisiko eller elektrisk stød, undgå at overbelaste stikkontakt og forlængerledninger.

Åben ild: Hold enheden på god afstand af åben ild så som tændte stearinlys. Undgå at anbringe åben ild så som tændte stearinlys oven på enheden.

Arbejdstemperatur: Den anbefalede arbejdstemperatur for lydsystemet er fra 5 – 40 grader Celsius (41 – 104 grader Fahrenheit).

Placering af mærke: Produktmærker og sikkerhedsmærker er anbragt på bagsiden af enheden og strømadapteren.

Afbrydelse under drift: Undgå at fjerne stikket fra stikkontakten, mens enheden spiller musik.

ADVARSEL: Dette produkt kan genbruges. Produkter med dette symbol må ALDRIG smides væk sammen med almindeligt husholdningsaffald. Når produktet er nedslidt, skal det medbringes til genbrugsstationen eller et andet opsamlingssted, hvor man tager sig af genbrug af elektrisk og elektronisk udstyr. Lokale myndigheder/kommunen kan kontaktes for oplysninger om genbrug og opsamlingssteder.

European Waste Electrical and Electronic Equipment (WEEE)- direktivet er blevet implementeret med henblik på en kraftig reduktion af mængden af spild der deponeres på lossepladser. Herved reduceres den miljømæssige påvirkning af jorden og folkesundheden. Vi beder dig venligst agere ansvarligt ved at genbruge brugte produktet. Hvis produktet stadig er anvendeligt, beder vi dig overveje at give det væk eller sælge det.

Kontroller og indikatorer

FRONTPANEL:

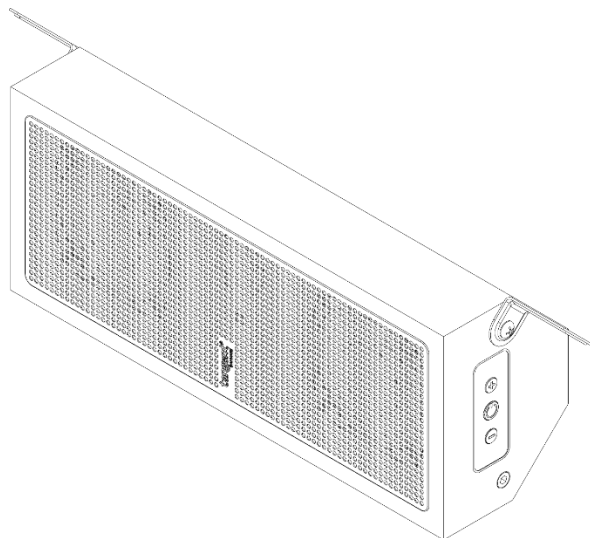

LED-indikator:

Hvid

Blinkende hvidt

Standby

Rød

Tændt og tilsluttet

BT parring

Slukket

AUX kabel tilsluttet



Tænd / Standby



Lydstyrke op



Lydstyrke ned

BAGPANEL:

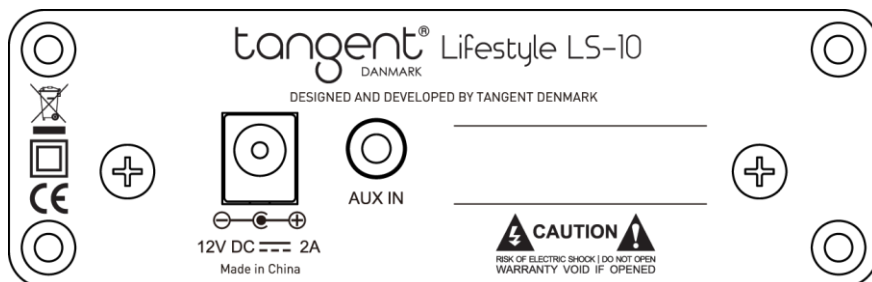

DC in – Tilslutning til medfølgende strømadapter

Aux in – Tilslutning til ekstern signalkilde (fx iPhone, Smartphone, MP3-afspiller og fjernsyn)

Parring med Bluetooth-enhed

Bluetooth-højttaleren kan parres med de fleste Bluetooth-enheder.

Parringen kan variere afhængig af enheden. Se i din Bluetooth-vejledning vedrørende parring.

1. Tryk på “Standby”-tasten for at tænde enheden.
2. Aktiver indstilling af din Bluetooth-enhed (fx Smart Phone), “Tangent LS10” vil blive vist i din Bluetooth-liste.
3. Tilslut dit udstyr til BT-højttaleren med Bluetooth, din udstyrsmenu vil vise ‘Tilsluttet’, LED vil forblive hvid, når parringen er lykkedes.
4. Du kan spille musik trådløst med BT højttaleren.

***Operationsrækkevidde for Bluetooth audio er op til 10 meter.**

(Målt i åbent område. Vægge og bygninger kan påvirke enhedens rækkevidde.)

Auxiliary Audio fremgangsmåde

1. Tilslut en telefon/ipod/medieafspiller til aux-in stikket på enhedens bagpanel.

Auto standby

Hvis enheden ikke er tilsluttet i 20 minutter, vil den automatisk skifte til standby tilstand.

Wake on signal

Hvis enheden er i Auto standby mode, vågner den op når den modtager et signal via Bluetooth eller AUX.

Bemærk: Vi anbefaler, at den medfølgende strømforsyning bruges.

Hvis du bruger strømkabel til Loox strømforsyning skal du sikre dig, at din Loox strømforsyning kan levere 12V - 2A til LS10

Fejlfinding og service

1. Hvis systemet ikke fungerer som forventet, læs først denne vejledning omhyggeligt.
2. Ingen funktion: Tjek strømadapter, og at stikkontakten er tændt.
3. Hvis det stadig ikke virker, så kontakt din TANGENT kundeservice.

Tangent LS10

User manual

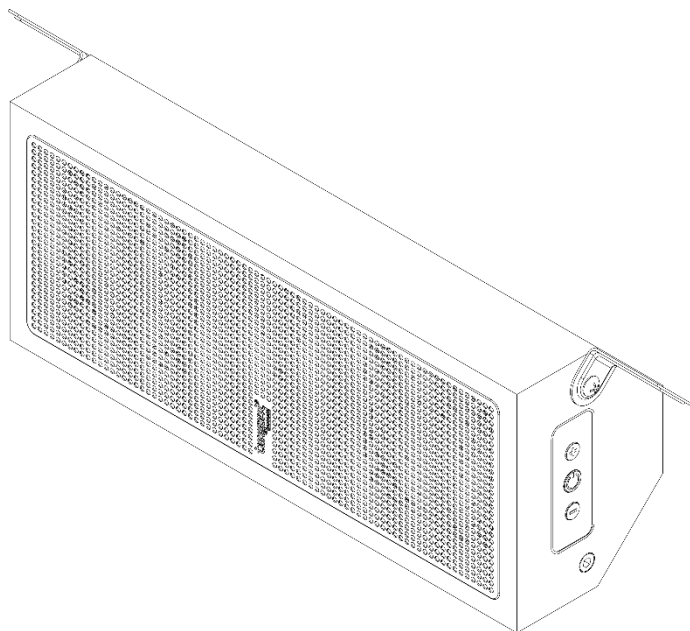

IMPORTANT SAFETY

INSTRUCTIONS

CAUTION: Risk of electrical shock. Do not open the unit.

1. Read, keep and follow these instructions.
2. Install in accordance with the manufacturer's instructions.
3. Do not install near any heat sources such as radiators, heat registers, stoves, or other apparatus (including amplifiers) that produce heat.
4. Only use attachments/accessories specified by the manufacturer.
5. Protect the power card from being walked on or pinched, particularly at plugs, convenience receptacles, and the point where they exit from the apparatus.
6. Unplug this apparatus during lightning storms or when unused for long periods of time.
7. Do not let objects or liquids enter the product.
8. Refer all servicing to qualified service personnel. Servicing is required when the apparatus has been damaged in any way, such as power-supply cord or plug is damaged, liquid has been spilled or objects have fallen into the apparatus, the apparatus has been

exposed to rain or moisture, does not operate normally, or has been dropped.

9. Opening the unit by unauthorized personnel will void the limited warranty.

CAUTION: Use of controls or adjustments or performance of procedures other than herein may result in hazardous radiation exposure or other unsafe operation.

Cleaning: Use a soft, dry cloth to avoid making scratches to the surface. Do not use cleaning alcohol, or other solvent fluids to clean the surface of the Cabinet as this can both damage the coating and also cause electrical failures and fire if it enters the electronics in the unit! Before cleaning, please unplug the unit from the AC power outlet.

Overloading: To prevent risk of fire or electric shock, avoid overloading wall outlets or extension cords.

Open fire: keep this sound system a safe distance away from any open flame such as a lit candle. No open flame sources, such as lighted candles, should be placed on the unit.

Operating temperatures: The recommended operating temperature range for the sound system is 5 to 40

degrees Celsius (41 to 104 degrees Fahrenheit).

Label location: The product labels and safety related markings are located on the back of the unit and the power adaptor.

Unplugging while in operation: Do not remove the AC power cord if music is playing.

CAUTION

This product can be recycled. Products bearing this symbol must NOT be thrown away with normal household waste. At the end of the product's life, take it to a collection point designated for recycling of electrical and electronic devices. Find out more about return and collection points through your local authority.

For European Waste Electrical and Electronic Equipment (WEEE) Directive was implemented to dramatically reduce the amount of waste going to landfills, thereby reducing the environmental impact on the planet and on human health. Please act responsibly by recycling used products. If this product is still usable, consider giving it away or selling it.

Controls and Indicators

FRONT PANEL:

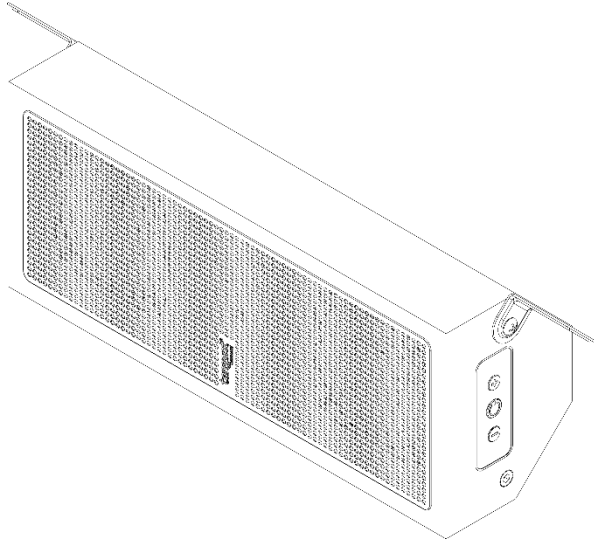

LED indicator:

No light

Flashing white

Solid white

Red

Standby

BT pairing

On and connected

AUX cable connected



Power / Standby



Volume up



Volume down

REAR PANEL:

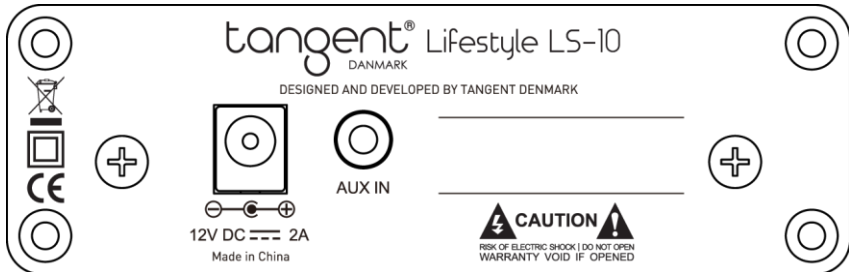

DC in – Connect with provided Power Adaptor

Aux in – inserted with external input source (e.g. iPhone, Smartphone, MP3 Player and TV)

Pairing with Bluetooth Device

Bluetooth Speaker can pair with most Bluetooth devices. Pairing may vary by device. Consult your Bluetooth device's owner's manual for pairing instructions.

1. Press "Standby" key to switch on the unit
2. Turn ON your Bluetooth device (e.g. Smart Phone) setting, "Tangent LS10" would be shown at your device Bluetooth list.
3. Connect your device to the BT Speaker with Bluetooth, your device menu would show "Connected", the Bluetooth LED would keep ON at Super white when pairing success.
4. You can play your music wirelessly with the BT Speaker.

***Operating range of Bluetooth audio is up to 10 meters.**

(Measured in open space. Walls and structures may affect range of device.)

Auxiliary Audio Operation

1. Connect a media player to the aux-in jack on the back panel of the unit.

Auto standby

If the unit volume is not connected to Bluetooth for 20 minutes, it will automatically switch to **STANDBY** mode

Wake on signal

If the device is in Auto standby mode, it can wake up when it receives a signal via Bluetooth or AUX.

Note: We recommend that the included power supply is used.

If you use the power cable for Loox power supply you must make sure that your Loox power supply can deliver 12V - 2A to the LS10.

Troubleshooting and Support

1. If the system does not work as expected, first carefully read this manual.
2. No operation: Check power adaptor and that mains power has been turned on.
3. If still not successful, contact your TANGENT customer support.

Tangent LS10

Manuel de l'utilisateur

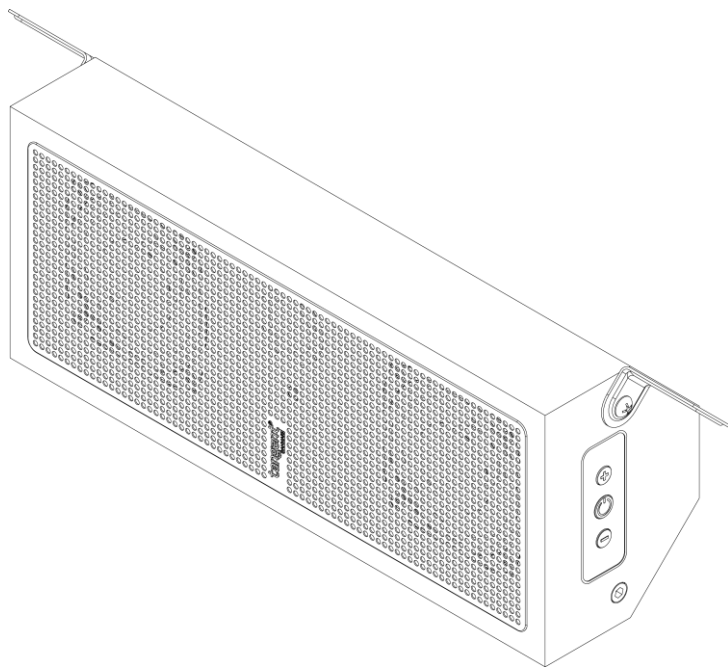

IMPORTANTES CONSIGNES DE SÉCURITÉ

ATTENTION : Risque d'électrocution. Ne pas ouvrir l'appareil.

1. Lire, conserver et suivre ces instructions.
2. Installer l'appareil suivant les instructions du fabricant.
3. Ne pas installer l'appareil près de sources de chaleur comme des radiateurs, d'un diffuseur d'air chaud, de fours ou d'autres appareils (y compris des amplificateurs) qui produisent de la chaleur.
4. Utiliser exclusivement des accessoires ou des supports conseillés par le fabricant.
5. Protéger le cordon d'alimentation du piétinement ou du pincement, en particulier aux niveaux des fiches, des prises électriques et à l'endroit d'où il sort de l'appareil.
6. Débrancher cet appareil pendant les orages ou quand il n'est pas utilisé pour une période prolongée.
7. Ne laisser aucun objet ou liquides entrer dans le produit.
8. Confier toute opération d'entretien à du personnel qualifié. Une réparation est nécessaire quand l'appareil est endommagé de quelques manières, comme quand un cordon d'alimentation ou une prise est endommagée, un liquide a été renversé ou des objets se sont introduits dans l'appareil, quand l'appareil a été exposé à la pluie ou à l'humidité, quand il ne fonctionne pas normalement ou quand il a été renversé.
9. L'ouverture de l'appareil par une personne non autorisée annule la garantie limitée.

ATTENTION : L'utilisation de commandes ou de réglages ou l'exécution d'autres procédures que celles présentes dans ce document peuvent entraîner un risque d'exposition à des radiations ou à des opérations à risque.

Nettoyage : Utiliser un chiffon doux et sec pour éviter de rayer ses surfaces. Ne pas utiliser des nettoyeurs à base d'alcool ou d'autres solvants pour nettoyer la surface de l'enceinte car ils endommageraient le revêtement et provoqueraient aussi des défaillances électriques ou un incendie s'ils pénètrent dans les circuits électroniques de l'appareil ! Avant de procéder au nettoyage, débranchez l'appareil de la prise secteur.

Surcharge : Pour éviter tout risque d'incendie ou d'électrocution, éviter de surcharger les prises ou les prolongateurs.

Flamme vive : Garder ce système sonore à distance de sécurité de toute flamme vive comme une bougie d'éclairage. Aucune flamme vive ne doit être placée sur l'appareil.

Températures de fonctionnement : La plage de température de fonctionnement recommandée pour le système sonore est de 5 à 40 degrés Celsius (41 à 104 degrés Fahrenheit).

Emplacement des étiquettes : Les étiquettes du produit et les marques concernant la sécurité sont situées sur l'arrière de l'appareil et sur l'adaptateur d'alimentation.

Déconnexion lors du fonctionnement : Ne pas retirer le cordon d'alimentation si de la musique est reproduite.

ATTENTION :

Cet appareil peut être recyclé. Les produits portant ce symbole NE doivent PAS être éliminés avec les déchets domestiques habituels. En fin de vie du produit, confiez-le à un point de collecte destiné au recyclage des appareils électroniques et électriques. Pour plus d'information sur les points de collecte et de recyclage, consultez l'autorité locale.

Pour les Équipements Électroniques et Électriques des Déchets Européens (WEEE), une directive a été imposée pour réduire de façon drastique la quantité de déchets arrivant aux sites d'enfouissement, réduisant ainsi l'impact sur l'environnement de la planète et la santé humaine. Soyez responsable en recyclant les produits usés. Si ce produit est encore utilisable, envisagez de le donner ou de le vendre.

Commandes et indicateurs

PANNEAU AVANT :

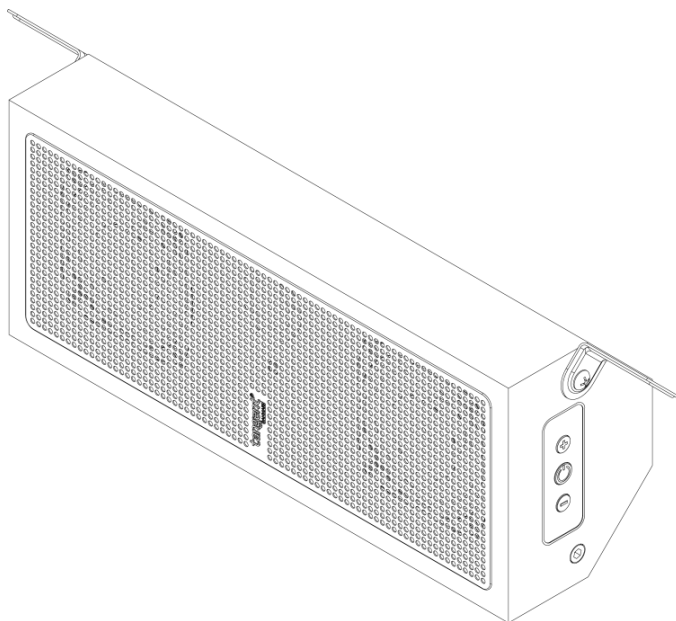

Indicateur lumineux:

White:

et connecté

Blanc clignotant :

BT appairage

Off :

Veille

Rouge:

câble AUX connecté



Alimentation / Mise en veille



Augmenter le volume



Diminuer le volume

PANNEAU ARRIÈRE :

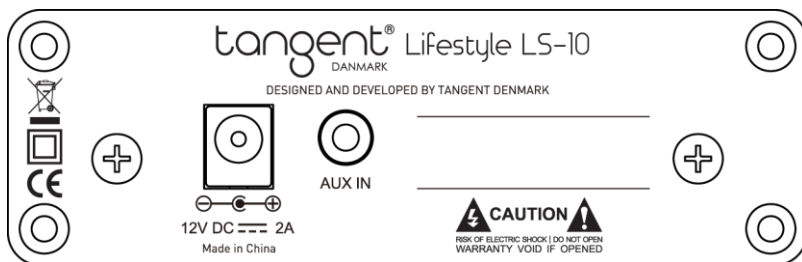

DC IN (Entrée d'alimentation DC) : à connecter à l'adaptateur d'alimentation fourni

AUX IN (Entrée auxiliaire) : insérer une source d'entrée externe (ex. : iPhone, Smartphone, lecteur MP3)

Association avec le dispositif Bluetooth

L'enceinte Bluetooth peut être associée avec la plupart des dispositifs Bluetooth. L'association peut varier selon les dispositifs. Consultez le manuel de l'utilisateur du dispositif Bluetooth pour les instructions sur l'association.

1. Appuyez la touche "Mise en veille" pour allumer l'appareil
2. Activez la détection sur votre dispositif Bluetooth (ex. : Smartphone), un dispositif "Tangent LS10" devrait être présent dans votre liste des dispositifs Bluetooth.
3. Connectez par liaison Bluetooth votre dispositif à l'enceinte BT, le menu de votre dispositif indiquera "Connecté", le voyant Bluetooth restera blanc intense si l'association a réussi.
4. Vous pouvez écouter la musique au travers de l'enceinte BT grâce à la liaison sans fil.

***La plage de fonctionnement de la fonction audio Bluetooth est de 10 mètres. (Valeur donnée en espace libre. Les murs et les structures peuvent affecter la portée du dispositif.)**

Mise en route de la fonction audio auxiliaire

1. Branchez un lecteur multimédia à la prise d'entrée auxiliaire du panneau arrière de l'appareil.

Mise en veille automatique

Si l'appareil est pas connecté à Bluetooth pendant 20 minutes, il passe automatiquement en mode veille.

Wake sur le signal

Si l'appareil est en mode de veille automatique, il peut se réveiller quand il reçoit un signal via Bluetooth ou AUX.

Note: Nous recommandons que le bloc d'alimentation fourni est utilisé. Si vous utilisez le câble d'alimentation pour Loox alimentation, vous devez vous assurer que votre alimentation Loox peut fournir 12V - 2A à l'LS10

Dépannage et résolution de problèmes

1. Si le système ne semble pas fonctionner correctement, lisez d'abord attentivement ce manuel.
2. L'appareil ne fonctionne pas: Vérifiez l'adaptateur et que l'alimentation secteur soit disponible.
3. Si le problème n'est pas résolu, contactez votre assistance client TANGENT.

Tangent LS10

Bedienungsanleitung

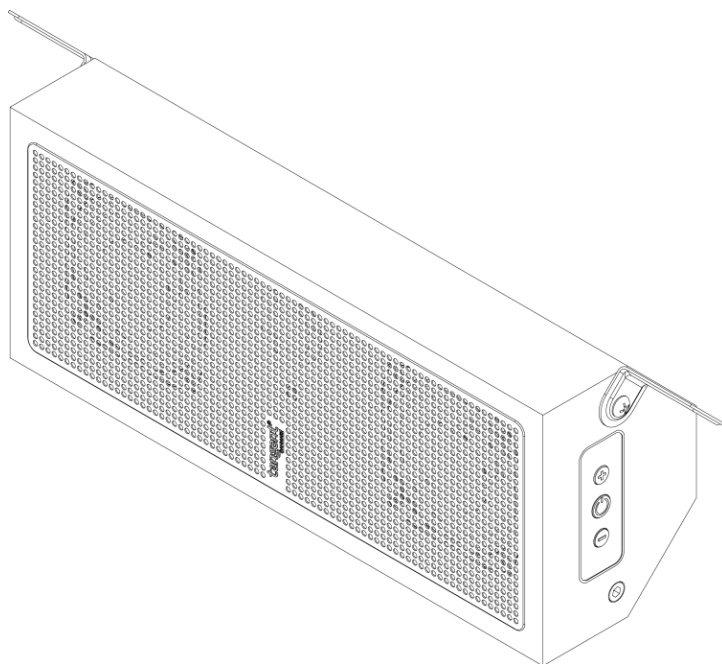

WICHTIGE SICHERHEITSANWEISUNGEN

WARNUNG:

Gefahr eines Stromschlags. Öffnen Sie niemals das Gerät.

1. Lesen Sie die Hinweise, bewahren Sie sie sorgfältig auf und befolgen Sie diese.
2. Installieren Sie das Gerät gemäß Herstelleranweisung.
3. Installieren Sie das Gerät nicht in der Nähe von Wärmequellen wie Heizungskörpern, Wärmespeichern, Öfen oder anderen Geräten (einschließlich Verstärkern), die Wärme abgeben.
4. Verwenden Sie nur die vom Hersteller festgelegten Zusatzgeräte und Zubehörteile.
5. Schützen Sie das Netzkabel vor Beschädigungen, besonders am Stecker, an Mehrfachsteckdosen und am Ausgang des Gerätes.
6. Ziehen Sie während eines Gewitters oder wenn Sie das Gerät über einen längeren Zeitraum nicht benutzen den Netzstecker.
7. Lassen Sie keine Fremdkörper oder Flüssigkeiten in das Gerät gelangen.
8. Lassen Sie das Gerät ausschließlich von qualifiziertem Personal warten, wenn Netzkabel oder Netzstecker beschädigt sind, Flüssigkeit oder Fremdkörper in das Gerät gelangt sind, das Gerät Regen oder Feuchtigkeit ausgesetzt war und wenn es nicht normal funktioniert oder heruntergefallen ist.
9. Bei Öffnung des Gerätes durch

unbefugte Personen erlischt die Gewährleistung.

WARNUNG: Durch Verwendung von Bedienelementen oder Einstellungen sowie Durchführung von Verfahren, die nicht in der Betriebsanleitung angegeben sind, kann es zum Austritt gefährlicher Strahlung oder anderer unsicherer Vorgänge kommen.

Reinigung: Verwenden sie zur Vermeidung von Kratzern auf der Oberfläche ein weiches, trockenes Tuch. Verwenden sie zur Reinigung des Gehäuses keine Reinigungsalkohole oder andere Lösungsmittel, da diese die Beschichtung beschädigen können und auch zum Stromausfall oder Feuer führen können, wenn sie in die Elektronik des Gerätes eintreten! Bevor Sie das Gerät reinigen, ziehen Sie den Netzstecker aus der AC Steckdose.

Überladung: Um die Gefahr durch Brände oder Stromschläge zu minimieren, vermeiden Sie es, Steckdosen oder Verlängerungskabel zu überlasten.

Offenes Feuer: Stellen Sie das Gerät in einem sicheren Abstand von offenen Flammen, wie Kerzen, auf. Es sollten keine offenen Flammen, wie brennende Kerzen, auf dem Gerät platziert werden.

Betriebstemperaturen: Der empfohlene Betriebstemperaturbereich für die Stereoanlage beträgt 5 bis 40 Grad Celsius (41 bis 104 Grad Fahrenheit).

Ort des Produktetypenschildes: Das Produktetikett und die

Sicherheitssymbole befinden sich auf der Rückseite des Gerätes und des Netzteils.

Netzstecker ziehen während das Gerät in Betrieb ist: Entfernen sie nicht das AC Netzkabel wenn Musik gespielt wird.

WARNUNG: Dieses Produkt kann wiederverwertet werden. Produkte mit diesem Zeichen dürfen nicht im normalen Hausmüll entsorgt werden. Nach Ablauf der Produktlebensdauer bringen Sie es zu einer Sammelstelle für die Wiederverwertung elektrischer und elektronischer Geräte. Erfahren Sie mehr über die Rückgabe und Sammelstellen bei ihrer lokalen Behörde.

Die europäische Richtlinie über Elektro- und Elektronik-Altgeräte (WEEE) wurde eingeführt um die auf Deponieeingelagerten Abfälle drastisch zu verringern und damit die Umweltbelastung auf den Planeten und die Gesundheit der Menschen zu verringern. Bitte handeln Sie verantwortungsbewusst, indem Sie gebrauchte Produkte der Wiederverwertung zuführen. Wenn dieses Produkt immer noch brauchbar ist, denken Sie daran es abzugeben oder zu verkaufen.

Bedienelemente und Anzeigen

FRONTBLLENDE:

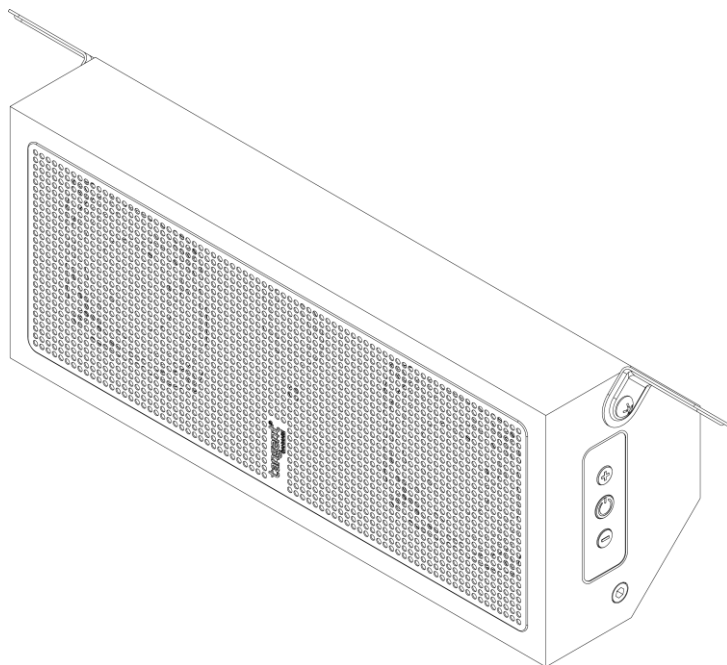

LED-Anzeige

Kein Licht:

Standby

Weiß:

Ein

Weiß Häufiges Blinken:

Bluetooth-Kopplung

Rot:

AUX-Kabel verbunden



Power / Standby



Lautstärke +



Lautstärke -

RÜCKSEITE



DC in – Mit geliefertem Netzteil verbinden

Aux in – Eine Externe Quelle (z.B. iPhone, Smartphone, MP3 Player) anschließen

Kopplung mit einem Bluetooth-Gerät

Der Bluetooth-Lautsprecher kann mit fast allen Bluetooth Geräten gekoppelt werden. Die Kopplung kann von Gerät zu Gerät unterschiedlich sein. Für Kopplungsanleitungen schlagen Sie in Ihrem Benutzerhandbuch nach.

1. Drücken Sie die "Standby"-Taste um das Gerät einzuschalten.
2. Öffnen Sie ihre Bluetooth-Geräteeinstellung (z.B. Smartphone), in ihrer Liste der Bluetoothgeräte wird "Tangent LS10" angezeigt.
3. Verbinden Sie ihr Gerät mit dem BT-Lautsprecher über Bluetooth. In ihrem Menüpunkt Gerät wird "Verbunden" angezeigt und die Bluetooth LED wird bei einem Kopplungserfolg dauerhaft superweiß eingeschaltet bleiben.
4. Sie können drahtlos über ihren BT-Lautsprecher Musik abspielen.

*Die ***Reichweite** des Bluetooth Audios beträgt bis zu 10 Meter. (Gemessen in freiem Raum. Wände und Gebäude können die Reichweite des Gerätes beeinflussen.)*

Auxiliary Audio Betrieb

1. Verbinden Sie einen Mediaplayer mit der Aux-In Buchse auf der Rückseite des Gerätes.

Auto Standby

Wenn das Gerät nicht angeschlossen ist, für 20 Minuten zu Bluetooth, wird es automatisch in den Standby-Modus zu wechseln.

Wake-on-Signal

Wenn das Gerät im Auto-Standby-Modus befindet, kann sie aufwachen, wenn er ein Signal über Bluetooth oder AUX empfängt.

Hinweis: Wir empfehlen, dass die mitgelieferte Netzteil verwendet wird. Wenn Sie das Netzkabel für Loox Stromversorgung verwenden, müssen Sie sicherstellen, dass Ihre Loox Stromversorgung 12V liefern kann - 2A mit dem LS10

Fehlerbehebung und Support

1. Lesen Sie bitte zunächst sorgfältig dieses Handbuch, wenn das System nicht erwartungsgemäß funktioniert.
2. Kein Betrieb: Überprüfen Sie das Netzteil und überprüfen Sie ebenfalls, dass der Netzstrom eingeschaltet wurde.
3. Falls diese Maßnahmen erfolglos bleiben, kontaktieren Sie bitte Ihren TANGENT Kundendienst.

Tangent LS10

Gebruikershandleiding

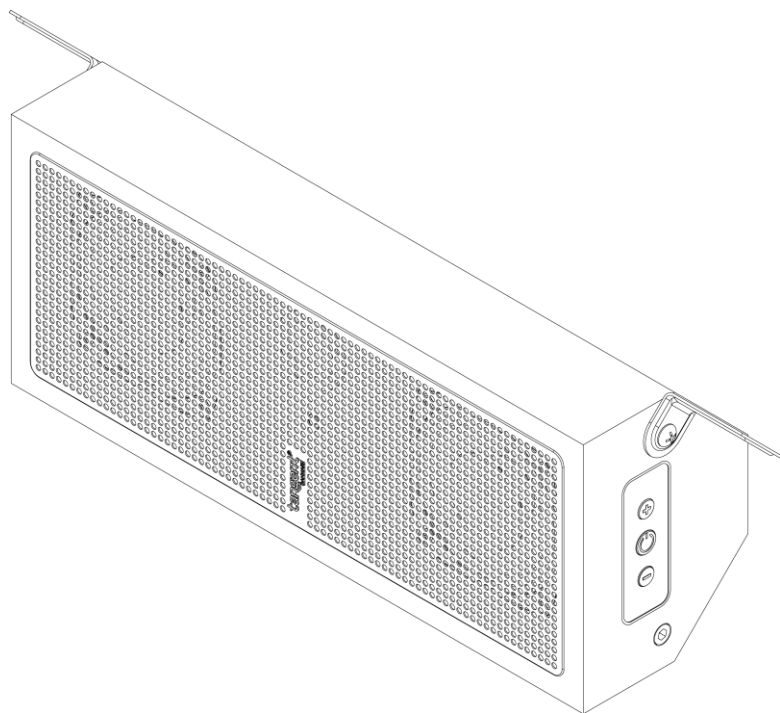

BELANGRIJKE VEILIGHEIDSINSTRUCTIES

LET OP: Gevaar voor elektrische schok.

Maak het apparaat niet open.

1. Lees, bewaar en volg deze instructies.
2. Installeer volgens de instructies van de fabrikant.
3. Plaats het apparaat niet in de buurt van warmtebronnen zoals radiatoren, warmte-uitlaten, kachels of andere apparaten (waaronder versterkers) die warmte produceren.
4. Gebruik alleen hulpstukken/accessoires die door de fabrikant zijn opgegeven.
5. Bescherm het netsnoer zodat er niet op gelopen wordt of bekneld raakt, vooral bij stekkers, stopcontacten en het punt waar het snoer uit het apparaat komt.
6. Ontkoppel dit apparaat tijdens onweer en bliksem, of wanneer het apparaat gedurende lange tijd niet gebruikt wordt.
7. Laat geen objecten of vloeistoffen in het product binnendringen.
8. Laat al het onderhoud aan gekwalificeerd servicepersoneel over. Onderhoud is vereist wanneer het apparaat is beschadigd, zoals het netsnoer of de stekker, als vloeistof in het apparaat is gemorst of voorwerpen erin zijn gevallen, het apparaat blootgesteld is aan regen of vocht, niet normaal functioneert, of gevallen is.
9. Het openen van het apparaat door

onbevoegd personeel zal de garantie doen vervallen.

LET OP: Het gebruik van bedieningsapparaten of aanpassingen of het gebruik van procedures anders dan hier beschreven, kan leiden tot blootstelling aan gevaarlijke straling of een anderszins onveilige werking.

Schoonmaken: Gebruik een zachte, droge doek om te voorkomen dat er krassen op het oppervlak komen. Gebruik geen reinigingsalcohol of andere vloeistoffen om het oppervlak van het apparaat te reinigen omdat dit schade aan de coating en ook elektrische storingen kan veroorzaken wat tot brand kan leiden als het in de elektronica van het apparaat terecht komt! Haal vóór het reinigen de stekker uit het stopcontact.

Overbelasting: Vermijd overbelasting van stopcontacten en verlengsnoeren om het risico van brand of elektrische schokken te voorkomen.

Open vuur: houd dit geluidssysteem op een veilige afstand van open vuur zoals een brandende kaars. Geen open vuurbronnen, zoals brandende kaarsen dienen op het apparaat te worden geplaatst.

Temperaturen: De aanbevolen temperatuur voor het geluidssysteem is 5 tot 40 graden Celsius (41 tot 104 graden Fahrenheit).

Label locatie: De productetiketten en veiligheidswaarschuwingen bevinden

zich aan de achterkant van het apparaat en de adapter.

Loskoppelen tijdens gebruik: Verwijder het netsnoer niet als muziek wordt afgespeeld.

LET OP: Dit product kan worden gerecycled. Producten met dit symbool mogen NIET met het normale huishoudelijke afval worden weggegooid. Aan het einde van de levensduur van dit product brengt u het naar een inzamelpunt voor de recycling van elektrische en elektronische apparaten. Lees meer over teruggave- en inzamelpunten bij uw gemeente. De richtlijn Afgedankte Elektrische en Elektronische Apparatuur (AEEA) werd geïmplementeerd om drastisch de hoeveelheid afval naar stortplaatsen te verminderen, daarbij de gevolgen voor het milieu op aarde en op de gezondheid van de mens te verminderen. Handelverantwoordelijk bij het recyclen van gebruikte producten. Als het product nog steeds bruikbaar is, overweeg dan om het weg te geven of te verkopen.

Bedieningstoetsen en indicatoren

VOORPANEEL:

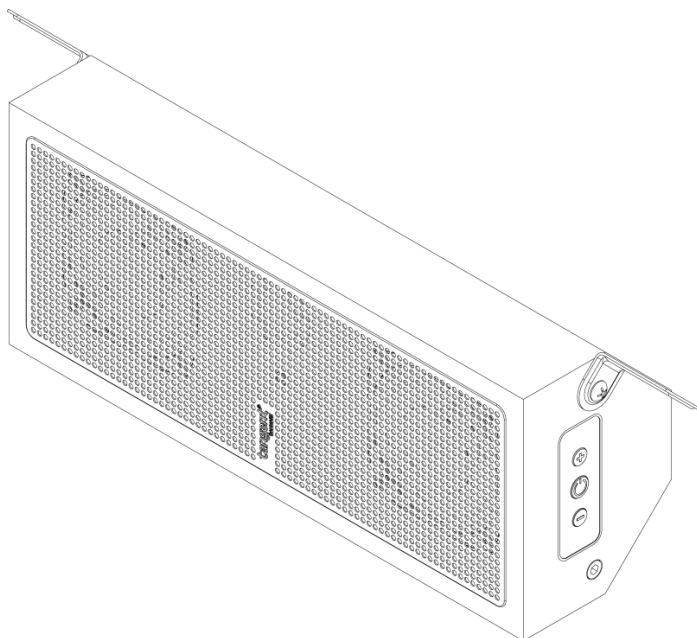

LED-indicator:

White	On en verbonden
Knipperend wit	BT pairing
Off	Standby
Rood	AUX-kabel aangesloten



Power / Standby



Volume omhoog



Volume omlaag

ACHTERPANEEL

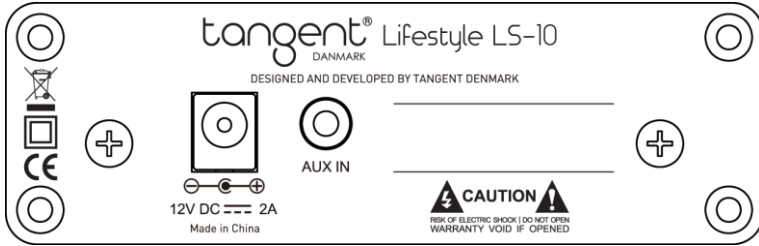

DC in – Verbind met de bijgeleverde Power Adapter

Aux in – Aansluiten met externe ingangsbron

(bijvoorbeeld iPhone, Smartphone, MP3-speler en TV)

Koppelen met het Bluetooth-apparaat

De Bluetooth-luidspreker kan met de meeste Bluetooth apparaten koppelen. Het koppelen kan per apparaat verschillen. Raadpleeg uw Bluetooth-apparaat voor instructies.

1. Druk op de “Standby”-toets om het apparaat in te schakelen.
2. Schakel de Bluetooth-instelling op uw -apparaat in (bijv. Smartphone) en “Tangent LS10” zal in uw Bluetooth-apparatenlijst getoond worden.
3. Verbind uw apparaat via Bluetooth met de BT-luidspreker, uw apparaat zal dan “Connected” weergeven. De LED van Bluetooth zal dan bij een succesvolle koppeling op wit blijven branden.
4. U kunt uw muziek draadloos via de BT-luidspreker afspelen.

***Het bereik van Bluetooth-audio is maximaal 10 meter. (Gemeten in open ruimtes. Muren en constructies kunnen het bereik beïnvloeden.)**

Audio-bediening van externe bronnen

1. Sluit een mediaspeler aan op de AUX-IN-aansluiting op het achterpaneel van het apparaat.

Auto stand-by

Als het apparaat niet is aangesloten op Bluetooth voor 20 minuten, dan schakelt deze automatisch naar de standby-modus.

Wake-on-signaal

Als het apparaat in de automatische stand-by-modus, kan het wakker worden wanneer het een signaal ontvangt via Bluetooth of AUX.

Let op: Wij adviseren de meegeleverde voeding wordt gebruikt.

Als u de voedingskabel te gebruiken voor Loox voeding moet u ervoor zorgen dat uw Loox voeding 12V kan leveren - 2A naar de LS10

Problemen oplossen en ondersteuning

1. Als het systeem niet werkt zoals verwacht, lees dan eerst deze handleiding aandachtig.
2. Geen werking: Controleer de voedingsadapter en of de netspanning is ingeschakeld.
3. Indien nog steeds niet succesvol, neem dan contact op met de TANGENT klantenservice.

Tangent LS10

Käyttöopas

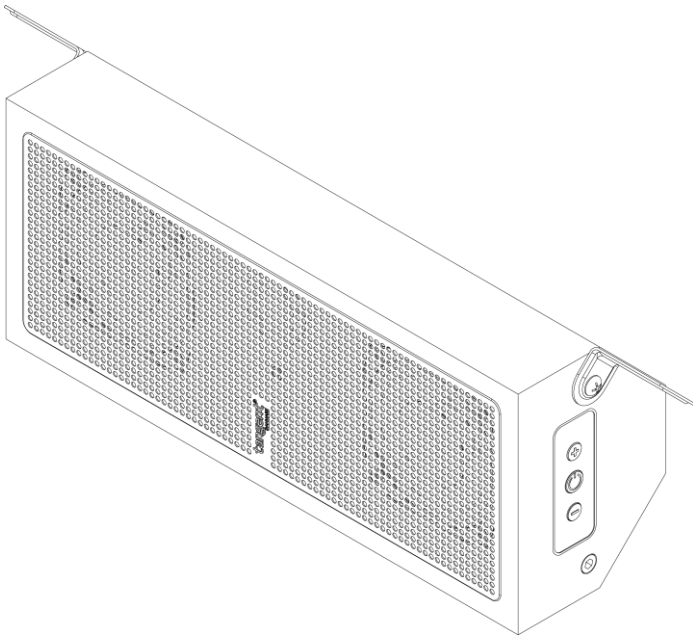

TÄRKEITÄ

TURVALLISUUSOHJEITA

VAROITUS: Sähköiskun vaara. Älä avaa yksikköä.

1. Lue ja säilytä nämä ohjeet ja noudata niitä.
2. Asenna valmistajan ohjeiden mukaisesti.
3. Älä asenna lähelle lämmönlähteitä, kuten lämpöpattereita, lämpöpuhaltimia, uunia tai muita lämpöä tuottavia laitteita (mukaan lukien vahvistimet).
4. Käytä ainoastaan valmistajan määrittelemiä lisälaitteita/lisävarusteita.
5. Suojaa virtajohto, jotta sen päälle ei astuttaisi tai se ei puristuisi, erityisesti pistokkeiden ja pistorasioiden kohdalla, sekä paikassa, jossa johdot tulevat ulos laitteesta.
6. Kytke laite irti verkosta ukkosmyrskyjen ajaksi tai kun se on poissa käytöstä pidemmän aikaa.
7. Älä päästä tuotteen sisään esineitä tai nesteitä.
8. Anna kaikki huoltotoimenpiteet pätevän henkilökunnan tehtäväksi. Huolto on tarpeen laitteen ollessa jollain tavalla

vaurioitunut, esim. virtajohto tai pistoke on vaurioitunut, laitteeseen on kaatunut nestettä tai laitteen sisälle on pudonnut esineitä, laite on ollut sateessa, altistunut kosteudelle tai pudonnut.

9. Takuu mitätöityy, mikäli laitteen avaa epäpätevä henkilökunta.

VAROITUS: Muiden kuin tässä mainittujen säätöjen, asetusten tai toimenpiteiden käyttö voi johtaa vaaralliseen säteilyaltistukseen tai muuhun epävarmaan toimintaan.

Puhdistus: Käytä pehmeää ja kuivaa liinaa välttääksesi pinnan naarmuuntumisen. Älä käytä puhdistusalkoholia tai muita liuotinnesteitä kotelonpinnan puhdistamiseen, sillä se voi sekä vahingoittaa pinnoitetta että aiheuttaa sähköhäiriöitä ja tulipalon, mikäli neste pääsee kosketuksiin yksikön sähkölaitteiden kanssa! Kytkehän yksikön irti vaihtovirtapistorasiasta ennen puhdistusta.

Ylikuormitus: Estääksesi tulipalon tai sähköiskun vaaran vältä seinäpistorasian tai jatkojohtojen ylikuormitusta.

Avotuli: Pidä tämä äänijärjestelmä turvallisen välimatkan päässä mahdollisesta avoliekestä, kuten palavasta kynttilästä. Yksikön päälle ei tule asettaa avoliekejä, kuten palavia kynttilöitä.

Käyttölämpötilat: Äänijärjestelmän suositeltava käyttölämpötila-alue vaihtelee 5–40 Celsiusasteen (41–104 Fahrenheitasteen) välillä.

Tuotemerkintöjen sijainti:

Tuotemerkinnät ja turvallisuuteen liittyvät merkinnät sijaitsevat yksikön ja verkkolaitteen takana.

Irrottaminen verkosta käytön

aikana: Älä irrota vaihtovirtajohtoa musiikin soidessa.

VAROITUS:

Tämä tuote voidaan kierrättää. Tällä symbolilla merkityjä tuotteita ei saa heittää pois tavallisen talousjätteen mukana. Vie tuote käyttöiän loputtua sähkö- ja elektronisten laitteiden kierrätykseen tarkoitettuun keräyspisteeseen. Saat lisätietoja palautuksesta ja keräyspisteistä paikallisten viranomaisten kautta.

Euroopan sähkö- ja elektroniikkaromuun liittyvä direktiivi (SER) otettiin käyttöön kaatopaikoille menevien jätteiden

merkittäväksi vähentämiseksi ja siten planeettaan ja ihmisten terveyteen vaikuttavien ympäristövaikutusten vähentämiseksi. Toimithan vastuullisesti kierrättämällä kaikki tuotteet. Mikäli tuote on yhä käyttökelpoinen, harkitse sen antamista pois tai myymistä.

Säätimet ja merkkivalot

ETUPANEELI:

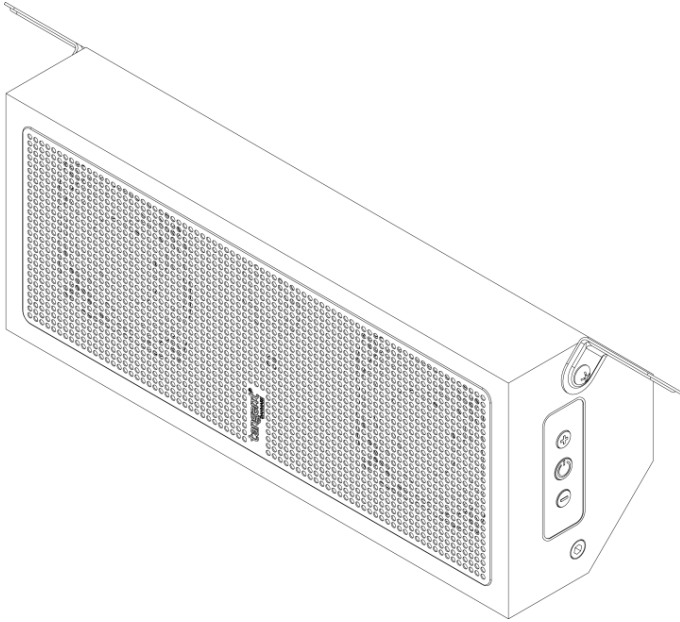

Kaiuttimen ristikossa oleva LED-merkkivalo:

Ei valoa

Valkoinen

Vilkuva valkoinen

Punainen

Valmiustila

Käytössä ja yhdistetty

BT pariaksi

AUX kaapeli



Virta / valmiustila



Äänenvoimakkuuden lisäys



Äänenvoimakkuuden vähentäminen

TAKAPANEELI:



DC IN – Kytke mukana oleva verkkolaite

AUX IN – Ulkoinen syöttölähde (esim. iPhone, älypuhelin, MP3-soitin)

Kytkeä Bluetooth-laitteeseen

Bluetooth-kaiutin voidaan kytkeä useimpiin Bluetooth laitteisiin. Kytkeminen riippuu laitteesta. Katso Bluetooth-laitteen käyttöohjetta saadaksesi ohjeita kytkemiseen.

1. Paina "valmiustila"-näppäintä kytkeäksesi yksikön päälle.
2. Kytke Bluetooth-laitteesi asetus PÄÄLLE (esim. älypuhelin). Laitteesi bluetooth-luettelossa näkyy merkintä "Tangent LS10".
3. Kytke laitteesi BT-kaiuttimeen Bluetoothin avulla. Laitteesi valikossa näkyy merkintä "kytketty", bluetoothin LED-valo pysyy PÄÄLLÄ kirkkaan valkoisena, kun kytkentä onnistuu.
4. Voit soittaa musiikkia langattomasti BT-kaiuttimella.

Bluetooth-audion **käyttöalue on jopa 10 metriä. (Mitattu avoimessa tilassa. Seinät ja rakenteet voivat vaikuttaa laitteen käyttöalueeseen.)*

Audio-lisälaitteen käyttö

1. Liitä mediasoitin yksikön takapaneelin ulkoiseenlähtöliitintään.

Automaattinen valmiustila

Jos laite ei ole liitetty Bluetooth 20 minuuttia, se siirtyy automaattisesti valmiustilaan.

Wake signaalin

Jos laite on automaattisessa valmiustilassa, se voi herätä, kun se vastaanottaa signaalin Bluetoothin tai AUX.

Huomautus: Suosittelemme, että mukana virtalähde on käytössä.

Jos käytät virtajohto Loox virtalähde sinun täytyy varmistaa, että Loox virtalähde voi tuottaa 12V - 2A LS10

Vianmääritys ja tuki

1. Mikäli järjestelmä ei toimi odotusten mukaisesti, lue ensin tämä käyttöohje.
2. Laite ei toimi: Tarkista verkkolaite ja että verkkovirta on kytketty päälle.
3. Mikäli laite ei vielä kukaan toimi, ota yhteyttä TANGENT-asiakastukeen.

Tangent LS10

Manuale utente

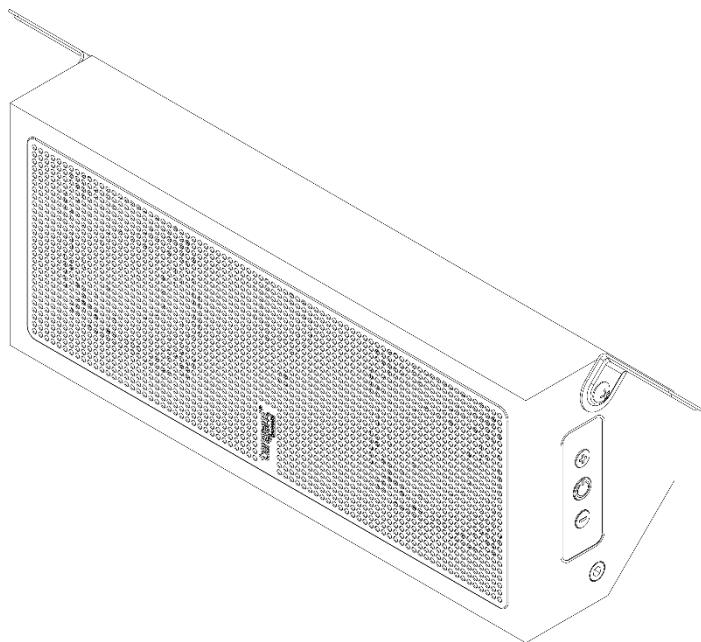

IMPORTANTI ISTRUZIONI DI

SICUREZZA

ATTENZIONE: Rischio di scossa elettrica. Non aprire l'unità.

1. Leggere, conservare e osservare queste istruzioni.
2. Installare seguendo le istruzioni del fabbricante.
3. Non installare l'unità vicino a sorgenti di calore come radiatori, valvole di regolazione termica, stufe o altri apparati (inclusi gli amplificatori) che generano calore.
4. Usare solo gli accessori/dispositivi specificati dal fabbricante.
5. Proteggere la scheda di alimentazione evitando che sia calpestata o forata, in particolare su spine e prese e fare attenzione al punto in cui esse escono dall'apparato.
6. Staccare la spina dell'apparato durante i temporali o quando non viene usato per lunghi periodi di tempo.
7. Fare in modo che oggetti o liquidi non entrino nel prodotto.
8. Fare riferimento per ogni necessità di manutenzione a personale di manutenzione qualificato. La manutenzione è richiesta quando l'apparato ha subito danni di qualsiasi entità, come nel cavo di alimentazione elettrica o nella spina, se del liquido è stato versato su esso o se degli oggetti sono caduti dentro l'apparato o

l'apparato è stato esposto alla pioggia o all'umidità, non funziona in modo normale o è caduto sul pavimento.

9. L'apertura dell'unità da parte di personale non autorizzato farà decadere la garanzia limitata.

ATTENZIONE: L'uso di comandi o regolazioni o l'applicazione di procedure diverse da quelle indicate qui può provocare esposizione a radiazioni pericolose o altre operazioni non sicure.

Pulizia: Usare un panno soffice e asciutto per evitare di rigare la superficie. Non usare alcol o altri solventi per pulire la superficie dell'involucro in quanto questo può danneggiare il rivestimento e provocare guasti elettrici e incendio se tali prodotti entrano nella parte elettronica dell'unità! Prima della pulizia, staccare la spina dell'unità dalla presa di alimentazione CA.

Sovraccarico: Per evitare il rischio di incendio o di scossa elettrica, evitare di sovraccaricare le prese o i cavi di prolunga.

Fiamma libera: Mantenere questo sistema audio ad una distanza di sicurezza da qualsiasi fiamma libera come una candela accesa. Non appoggiare sorgenti di fiamma libera, come le candele accese, sull'unità.

Temperature di funzionamento: Il campo di temperatura di funzionamento raccomandato per il

sistema audio è di 5 - 40 gradi Celsius (41 - 104 gradi Fahrenheit).

Posizione delle etichette: Le etichette del prodotto e le marcature correlate alla sicurezza sono posizionate sul lato posteriore dell'unità e sull'adattatore di alimentazione.-

Distacco della spina durante il funzionamento: Non staccare la spina di alimentazione a CA se la riproduzione di musica è attiva.

ATTENZIONE:

I prodotti che hanno questo simbolo NON devono essere smaltiti nella normale spazzatura domestica. Alla fine della vita di utilizzo del prodotto, consegnare un punto di raccolta organizzato per il riciclaggio dei dispositivi elettrici e elettronici.

Informarsi sui punti di raccolta e smaltimento presso le autorità locali.-

La Direttiva europea per le apparecchiature elettriche e elettroniche smaltite (WEEE) è stata implementata per ridurre in modo drastico la quantità di rifiuti che sono raccolti nei depositi, per ridurre l'impatto ambiente sul pianeta e sulla salute umana. Agire con responsabilità per il riciclaggio dei prodotti usati. Se questo prodotto è ancora utilizzabile, considerare la possibilità di regalarlo o venderlo.

Comandi e indicatori

PANNELLO ANTERIORE:

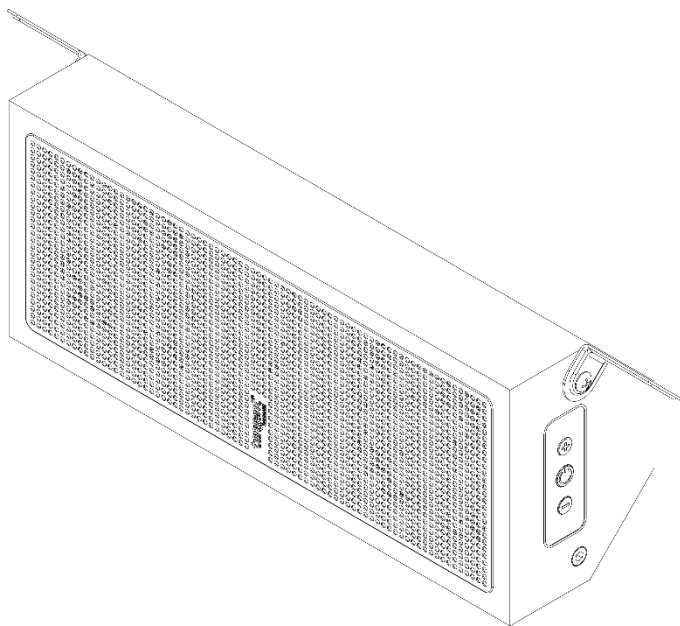

Indicatore a LED:

Spento:

Attesa (Standby)

Bianco:

Acceso (On)

Bianco lampeggiante:

Accoppiamento Bluetooth

Rosso:

Cavo AUX collegato



Aliment./ Standby



Volume alto



Volume basso

PANELLO POSTERIORE

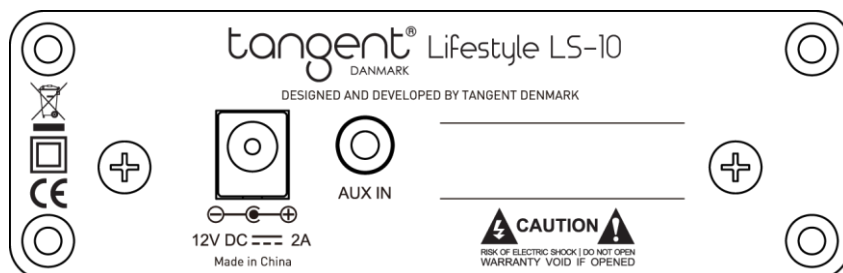

Ingresso CC – Collegare con adattatore di alimentazione fornito
Aux. inser. (Aux-in) – inserito con alimentazione ingresso esterna (per es. iPhone, Smartphone, lettore MP3 e TV)

Accoppiamento ad un dispositivo Bluetooth

L'altoparlante Bluetooth può accoppiarsi con la maggior parte dei dispositivi Bluetooth. L'accoppiamento può variare a seconda del dispositivo. Consultare il manuale dell'utente del dispositivo Bluetooth per le istruzioni di accoppiamento.

1. Premere il tasto di "Standby" (attesa) per accendere l'unità.
2. Accendere (ON) il dispositivo Bluetooth (per es. uno Smart Phone) impostando, il simbolo "Tangent LS10" dovrebbe essere visibile nella vostra lista di dispositivi Bluetooth.
3. Collegare il vostro dispositivo all'altoparlante BT con il Bluetooth, il menu del dispositivo dovrebbe indicare "Collegato", il LED del Bluetooth si accende (ON) con color bianco intenso quando l'accoppiamento è avvenuto con successo.
4. Potete riprodurre la vostra musica con la modalità wireless usando l'altoparlante BT.

*Nota: Il *Campo di funzionamento dell'audio del Bluetooth arriva fino a 10 metri. (Misurato in spazio libero. Le pareti e le strutture possono influenzare il campo d'uso del dispositivo).*

Funzionamento Audio ausiliario

1. Collegare un lettore di media al jack di Aux-in sul pannello posteriore dell'unità.

Auto standby

Se il dispositivo non è collegato al Bluetooth per 20 minuti, si passerà automaticamente alla modalità stand-by.

Wake on segnale

Se il dispositivo è in modalità standby automatico, può svegliarsi quando riceve un segnale tramite Bluetooth o AUX.

Nota: si consiglia che l'alimentazione in dotazione viene utilizzato.

Se si utilizza il cavo di alimentazione per l'alimentazione Loox è necessario assicurarsi che l'alimentazione Loox in grado di fornire 12V - 2A per la LS10

Ricerca e riparazione guasti e supporto tecnico

1. Se il sistema non funziona come previsto, per prima cosa leggere attentamente questo manuale.
2. Mancato funzionamento: Controllare l'adattatore di alimentazione e che l'alimentazione principale sia stata attivata.
3. Se ancora il dispositivo non funziona, contattare il supporto clienti della TANGENT.

Tangent LS10

Manual do utilizador

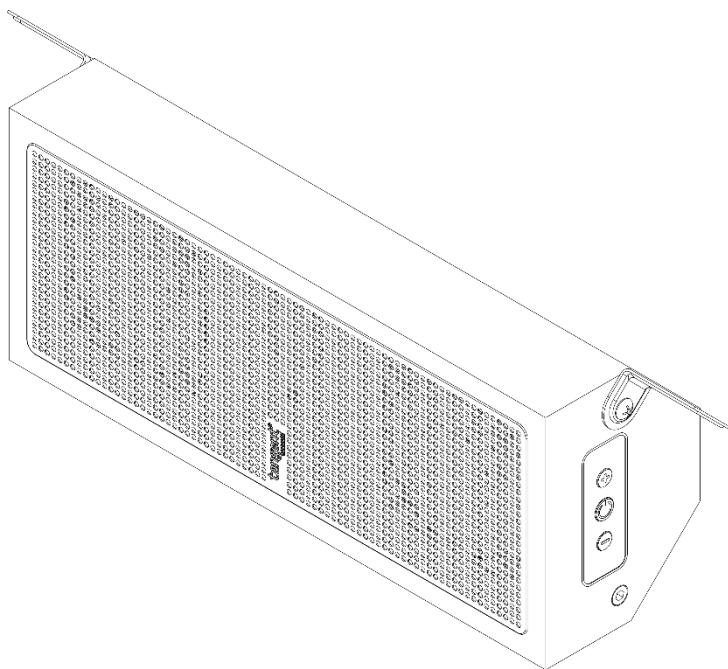

INSTRUÇÕES DE SEGURANÇA

IMPORTANTES

CUIDADO: Risco de choque eléctrico. Não abra a unidade.

1. Leia, guarde e siga estas instruções.
2. Instale de acordo com as instruções do fabricante.
3. Não instale perto de fontes de calor como por exemplo radiadores, registadores de calor, fornos ou outros aparelhos (incluindo amplificadores) que produzam calor.
4. Utilize apenas os anexos/acessórios especificados pelo fabricante.
5. Evite que o cabo eléctrico seja pisado ou trincado, particularmente nas tomadas, receptáculos de conveniência e no ponto onde sai do aparelho.
6. Desligue este aparelho durante tempestades ou quando não for utilizado durante longos períodos de tempo.
7. Não deixe que objectos ou líquidos entrem no produto.
8. Toda a manutenção deve ser realizada por pessoal de serviço qualificado. É necessária manutenção quando o aparelho estiver danificado, quando o cabo eléctrico ou a tomada estiverem danificados, se líquidos tiverem sido

derramados ou objectos tenham caído no aparelho, se o aparelho tiver sido exposto à chuva ou à humidade, não funciona normalmente ou tenha caído.

9. A abertura da unidade por pessoal não autorizado irá anular a garantia limitada.

CUIDADO: Utilize os controlos ou ajustes ou desempenho de procedimentos que não os aqui indicados poderá resultar em perigos de exposição de radiação ou outras operações inseguras.

Limpeza: Utilize um tecido seco e suave para evitar riscos na superfície. Não utilize álcool ou outros fluidos solventes para limpar a superfície do Armário uma vez que isto pode danificar o revestimento e pode também causar falhas eléctricas e incêndio se entrar na electrónica da unidade! Antes de limpar, desligue a unidade da tomada eléctrica AC.

Sobrecarga: Para evitar o risco de incêndio ou de choque eléctrico, evite a sobrecarga das tomadas ou dos cabos eléctricos.

Fogo aberto: mantenha o sistema de som a uma distância segura de qualquer chama como por exemplo uma vela. Nenhum tipo de fonte de chama, como por exemplo, velas acesas, deverá ser colocado na unidade.

Temperaturas de funcionamento: A temperatura de funcionamento recomendada para o sistema de som é de 5 a 40 graus Celsius (41 a 104 graus Fahrenheit).

Local da etiqueta: As etiquetas do produto e as marcações de segurança localizam-se na traseira da unidade e do adaptador de energia.

Desligar quando em funcionamento: Não remova o cabo eléctrico AC se a música estiver a tocar.

CUIDADO:

Este produto pode ser reciclado. Os produtos que tenham este símbolo NÃO devem ser eliminados com o lixo doméstico comum. No final da vida do produto, coloque-o num ponto de recolha criado para reciclagem de dispositivo eléctricos e electrónicos. Saiba mais sobre os pontos de recolha e devolução através das suas autoridades locais. A Directiva para Resíduos Eléctricos e Equipamento Electrónico (WEEE) foi implementada para reduzir, dramaticamente, a quantidade de resíduos na paisagem, reduzindo também o impacto ambiental no planeta e na saúde do homem. Por favor, aja com responsabilidade ao reciclar produtos usados. Se este produto ainda for utilizável, doe-o ou venda-o.

Controlos e Indicadores

PAINEL FRONTAL:

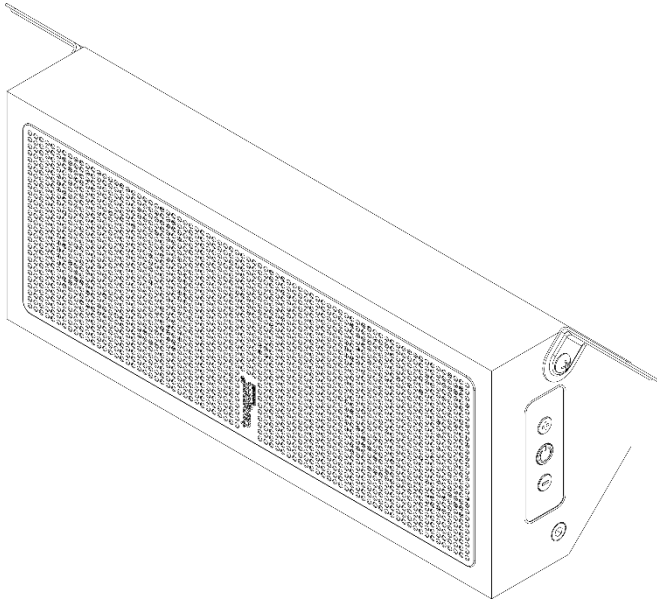

Indicador LER:

Branco:

Sobre e conectado

Branca piscando:

Emparelhamento Bluetooth

Off:

Standby

Vermelho:

Cabo AUX conectado



Power / Standby



Aumentar Volume



Diminuir Volume

PAINEL TRASEIRO

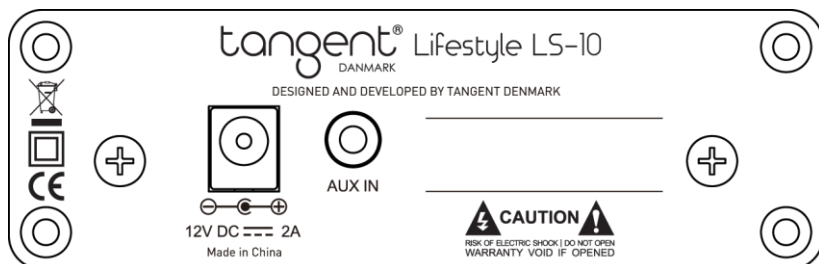

DC in – Ligado a Adaptador de Corrente

Aux in – inserido com fonte de entrada externa (por exemplo iPhone, Smartphone, Leitor de MP3 e TV)

Emparelhamento com Dispositivo Bluetooth

A Coluna Bluetooth pode emparelhar com a maioria dos dispositivos Bluetooth. O emparelhamento poderá variar com o dispositivo. Consulte o seu manual de utilizador de dispositivo Bluetooth para instruções de emparelhamento.

1. Prima a tecla "Standby" para ligar a unidade
2. LIGUE a configuração do seu dispositivo Bluetooth (por exemplo Smartphone), "Tangent LS10" iria surgir na lista do seu dispositivo Bluetooth.
3. Ligue o seu dispositivo à Coluna BT com Bluetooth, o menu do seu dispositivo Bluetooth iria exibir "Ligado", o LED Bluetooth iria manter-se LIGADO em Super branco quando o emparelhamento se realizasse com sucesso.
4. Pode tocar a sua música sem fios com a Coluna BT.

**Limite operativo do áudio Bluetooth é de até 10 metros. (Medido em espaço aberto. Paredes e estruturas poderão afectar o limite do dispositivo.)*

Operação Áudio Auxiliar

1. Ligue o reproduutor de media à unidade aux-in no painel traseiro da unidade.

Auto de espera

Se o dispositivo não estiver conectado ao Bluetooth por 20 minutos, ele muda automaticamente para o modo de espera.

Wake on sinal

Se o dispositivo está no modo de espera automática, ele pode acordar quando ele recebe um sinal via Bluetooth ou AUX.

Nota: Recomendamos que a fonte de alimentação incluída é utilizada. Se você usar o cabo de alimentação para alimentação Loox você deve se certificar de que sua fonte de alimentação Loox pode entregar 12V - 2A ao LS10

Resolução de problemas e Apoio

1. Se o sistema não funcionar como esperado, primeiro leia cuidadosamente este manual.
2. Sem funcionamento: Verifique se o adaptador de potência e a alimentação eléctrica estão ligados.
3. Se ainda assim não tiver sucesso, contacte o apoio ao cliente da TANGENT.

Tangent LS10

Manual del usuario

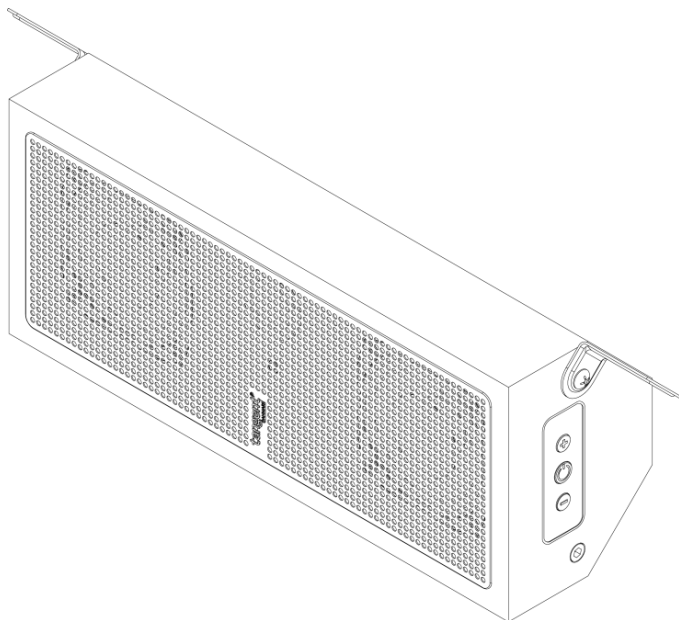

INSTRUCCIONES IMPORTANTES

ACERCA DE LA SEGURIDAD

PRECAUCIÓN: Hay riesgo de descarga eléctrica. No abra la unidad.

1. Lea, guarde y siga estas instrucciones.
2. Instale de acuerdo con las instrucciones del fabricante.
3. No instale cerca de ninguna fuente de calor, tal como radiadores, rejillas de calor, cocinas u otros aparatos (inclusive amplificadores) que produzcan calor.
4. Sólo utilice implementos/accesorios especificados por el fabricante.
5. Proteja el cable de alimentación para que no sea pisado o pellizcado especialmente en los enchufes, receptáculos de comodidad y el punto por el que salen del aparato.
6. Desenchufe este aparato durante tormentas de relámpagos o cuando no se utilice durante largos periodos de tiempo.
7. No permita que objetos ni líquidos entren al producto.
8. Solicite asistencia a personal de servicio cualificado. Se necesita asistencia cuando el aparato se dañe de alguna manera, tal como si se daña el cable de alimentación o el enchufe, se ha derramado líquido o han caído objetos en el aparato, el aparato se ha expuesto

a la lluvia o la humedad, no funciona normalmente o se ha caído.

9. Abrir la unidad por personal no autorizado anulará la garantía limitada.

PRECAUCIÓN: El uso de controles o ajustes o la realización de procedimientos de manera distinta a la de este documento pueden tener como resultado una exposición peligrosa a radiación.

Limpieza: Utilice un trapo suave y seco para evitar hacer rasguños en la superficie. ¡No utilice alcohol de limpieza u otros líquidos disolventes para limpiar la superficie del Mueble ya que esto puede dañar el revestimiento y también producir fallos eléctricos y fuego si entra en la electrónica en la unidad! Antes de limpiar, desenchufe la unidad de la toma de alimentación de CA

Sobrecarga: Para evitar el riesgo de fuego o descarga eléctrica, evite sobrecargar las tomas de pared o las alargaderas.

Fuego: mantenga este sistema de sonido a una distancia segura lejos de cualquier llama viva como una vela iluminada. No deben colocarse sobre el aparato ninguna fuente de llama viva, como velas encendidas.

Temperaturas de funcionamiento: El intervalo recomendado de

temperaturas de funcionamiento para el sistema de sonido es de 5 a 40 grados centígrados (41 a 104 grados Fahrenheit).

Ubicación de etiquetas: Las etiquetas del producto y las marcas relacionadas con la seguridad están situadas en la parte trasera de la unidad y el adaptador de alimentación.

Desenchufar mientras está en funcionamiento: No quite el cable de alimentación de CA si se está reproduciendo música.

PRECAUCIÓN

Este producto puede ser reciclado. Los productos que llevan este símbolo NO deben ser tirados con la basura normal de la casa. Al final de la vida del producto, llévelo a un punto de la recogida designado para el reciclaje de dispositivos eléctricos y electrónicos.

Averigüe más acerca de puntos de devolución y recogida en su administración local.

Controles e Indicadores

PANEL FRONTAL:

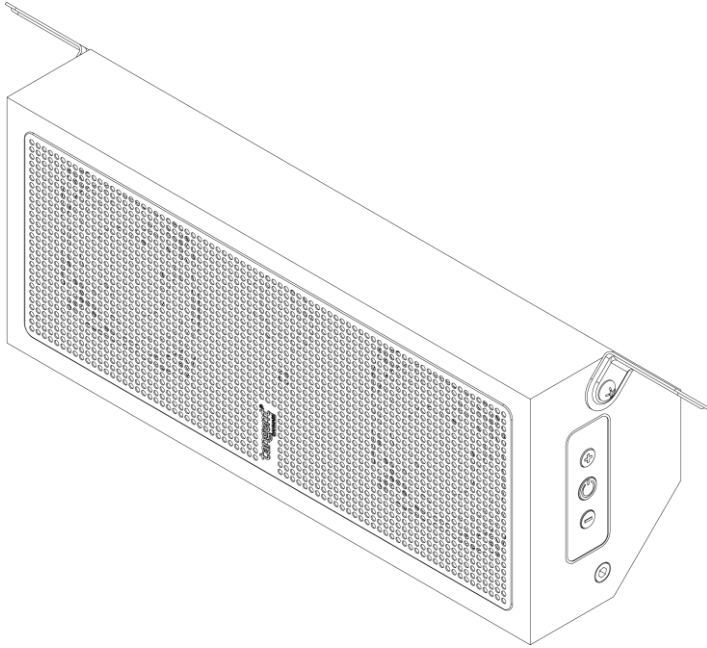

Indicador LED:

Sin luz:

Espera

Blanco:

Encendido y conectado

Blanco parpadeante:

Emparejamiento Bluetooth

Rojo:

AUX cable conectado



Alimentación / Espera



Aumentar Volumen



Disminuir Volumen

PANEL TRASERO



Entrada CC – Conecta con el Adaptador de Alimentación proporcionado
Entrada Auxiliar – se inserta una fuente de entrada externa (por ejemplo iPhone, Smartphone, Reproductor MP3 y TV)

Emparejar con Dispositivo Bluetooth

El Altavoz Bluetooth puede emparejarse con la mayoría de dispositivos Bluetooth. El emparejamiento puede variar según el dispositivo. Consulte el manual de propietario de su dispositivo Bluetooth para encontrar las instrucciones de emparejamiento.

1. Apriete la tecla “Espera” para encender la unidad
2. Encienda el ajuste de su dispositivo Bluetooth (por ejemplo Smartphone), se mostrará “Tangent LS10” en la lista de su dispositivo Bluetooth.
3. Conecte su dispositivo al Altavoz BT con Bluetooth, el menú de su dispositivo mostraría “Conectado”, el LED Bluetooth se mantendrá encendido en Súper blanco si el emparejamiento tiene éxito.
4. Puede reproducir música de manera inalámbrica con el Altavoz BT.

**El alcance de funcionamiento del audio Bluetooth es de hasta 10 metros. (Medido en espacio abierto. Las paredes y estructuras pueden afectar al alcance del dispositivo).*

Funcionamiento de Audio Auxiliar

1. Conecte a un reproductor multimedia al conector de entrada auxiliar en el panel de atrás de la unidad.

Espera automática

Si el dispositivo no está conectado a Bluetooth durante 20 minutos, se cambiará automáticamente al modo de espera.

Wake on señal

Si el dispositivo está en modo de espera automático, que puede activarse cuando recibe una señal a través de Bluetooth o AUX.

Nota: Se recomienda que se utilice la fuente de alimentación incluida. Si utiliza el cable de alimentación de la fuente de alimentación Loox debe asegurarse de que su fuente de alimentación Loox puede entregar 12V - 2A a la LS10

Localización de fallos y Asistencia

1. Si el sistema no funciona como se esperaba, lea detenidamente primero este manual.
2. Ninguna operación: Verifique el adaptador de corriente y que la red ha sido encendida.
3. Si todavía no tiene éxito, contacte con la asistencia a clientes de TANGENT.

Tangent LS10

Bruksanvisning

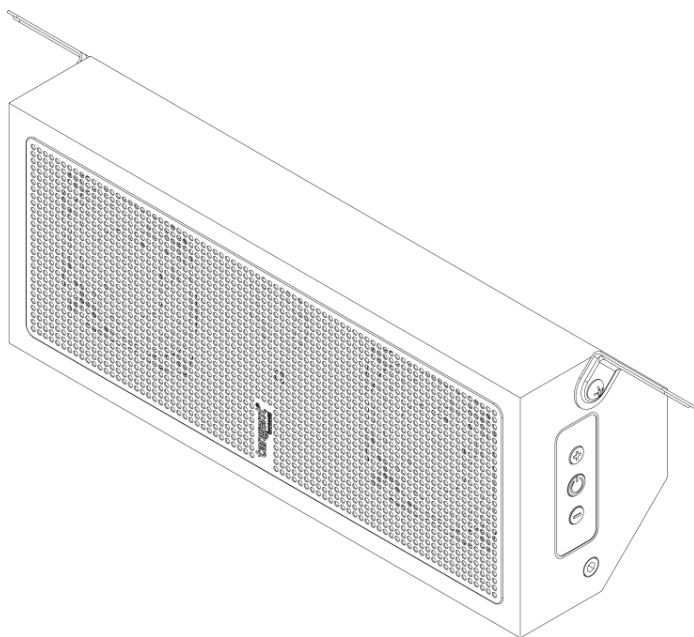

VIKTIGA

SÄKERHETSFÖRESKRIFTER

VARNING: Risk för elektrisk stöt.

Öppna inte enheten.

1. Läs, behåll och följ dessa föreskrifter.
2. Installera i enlighet med tillverkarens anvisningar.
3. Installera inte nära värmekällor såsom element, värmeutsläpp, spisar eller andra apparater (inklusive förstärkare) som alstrar värme.
4. Använd endast anslutningar/tillbehör som angetts av tillverkaren.
5. Skydda nätsladden från att bli trampad på eller klämd, särskilt vid kontakter, uttag och precis där den kommer ut från apparaten.
6. Koppla ur apparaten vid åskväder eller när den inte används under en längre tid.
7. Låt inga föremål eller vätskor komma in i produkten.
8. Överlåt alla servicearbeten åt kvalificerad servicepersonal. Service krävs när apparaten har skadats på något sätt, till exempel om nätsladden eller kontakten är skadad, vätska eller främmande föremål har kommit in i apparaten, apparaten har utsatts för regn eller

fukt, inte fungerar normalt eller har tappats.

9. Öppnande av enheten av obehörig personal upphäver den begränsade garantin.

VARNING: Användning av kontroller eller justeringar eller procedurer andra än de häri kan resultera i farlig strålning eller annan osäker användning.

Rengöring: Använd en mjuk, torr trasa för att undvika att göra repor på ytan. Använd inte rengöringsalkohol eller andra lösningsmedelsvätskor för att rengöra ytan på kabinettet eftersom detta kan både skada beläggningen och också orsaka elfel och brand om det kommer in i elektroniken i enheten! Före rengöring, koppla bort enheten från vägguttaget.

Överbelastning: För att förhindra risken för brand eller elektriska stötar ska du undvika att överbelasta vägguttag eller förlängningssladdar.

Öppen eld: håll detta ljudsystem på ett säkert avstånd från öppen eld, t.ex. ett tändt ljus. Inga öppna lågor, t.ex. tända stearinljus, får placeras på enheten.

Driftstemperaturer: Det rekommenderade driftstemperaturområdet för ljudsystemet är 5 till 40 grader Celsius (41 till 104 grader Fahrenheit).

Placering av etikett: Produktetiketter

och säkerhetsrelaterade markeringar sitter på baksidan av enheten och nätadaptern.

Frånkoppling under drift: Ta inte bort nätkabeln om musik spelas.

VARNING:

Denna produkt kan återvinnas.

Produkter med denna symbol skall INTE kastas bort med vanligt hushållsavfall. I slutet av produktens livslängd, ta den till en återvinningsstation ägnad för återvinning av elektriska och elektroniska apparater. Ta reda på mer om återvinnings- och insamlingsplatser genom din lokala myndighet.

För European Waste Electrical and Electronic Equipment (WEEE) Direktivet genomfördes för att dramatiskt minska mängden avfall som går till deponier och därmed minska miljöpåverkan på planeten och människors hälsa.

Vänligen agera ansvarsfullt genom att återvinna använda produkter. Om denna produkt fortfarande är användbar, överväg att ge bort eller sälja den.

Kontroller och indikatorer

FRONTPANEL:

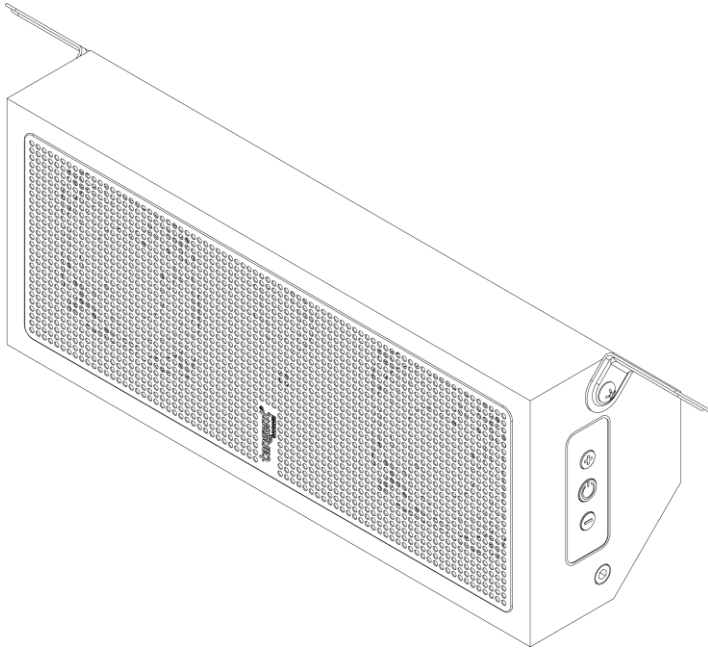

LED-indikator:

Vit:

På och ansluten

Blinkande vitt:

Bluetooth-anslutning

Off:

Standby

Röd:

AUX-kabel är ansluten



Ström till / Standby



Volym upp



Volym ner

BAKRE PANEL:

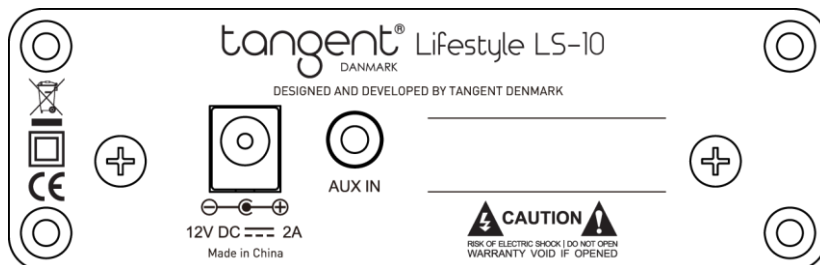

DC in – Anslut med medföljande nätdapter

AUX IN – för extern ingångskälla (t.ex. iPhone, Smartphone, MP3-spelare och TV)

Hopkoppling med Bluetooth-enhet

Bluetooth-högtalaren kan kopplas ihop med de flesta Bluetooth enheter. Hopkoppling kan variera med enheterna. Rådgör med din Bluetooth-enhets bruksanvisning för hopkopplingsinstruktioner.

1. Tryck på "Standby"-knappen för att slå på enheten.
2. Slå PÅ din Bluetooth-enhetsinställning (t.ex. Smartphone), "Tangent LS10" visas på din enhets Bluetooth-lista.
3. Anslut enheten till BT-högtalaren med Bluetooth, enhetens meny visar "Ansluten", Bluetooth LED-ljuset stannar PÅ på Supervitt när hopkoppling lyckats.
4. Du kan spela din musik trådlöst med BT-högtalaren.

***Användningsräckvidd** för Bluetooth-ljud är upp till 10 meter. (Mätt i öppet utrymme. Väggar och strukturer kan påverka enhetens räckvidd.)

Extra ljudanvändning

1. Anslut en mediaspelare till aux-in-uttaget på baksidan av enheten.

Automatisk standby

Om enheten inte är ansluten till Bluetooth i 20 minuter kommer den automatiskt växla till standbyläge .

Wake på signal

Om enheten är i Auto vänteläge kan det vakna upp när den tar emot en signal via Bluetooth eller AUX.

Felsökning och support

1. Om systemet inte fungerar som förväntat, läs först denna bruksanvisning noggrant.
2. Ingen funktion: Kontrollera nätadaptern och att nätspänningen har slagits på.
3. Om du fortfarande inte lyckas, kontakta din TANGENT kundsupport.

tangent®
DANMARK



Lifestyle LS10

Wireless speaker

For further information visit our website:

www.tangent-audio.com

